

UNIVERSAL CUTTERS (FLEXATOR)

木、アスファルト、コンクリート、岩石用の多機能カッター

FLEXATORは真の多機能カッターです。切株の除去だけでなく、アスファルトやコンクリートへの幅の狭いスロット切削、素材の水平面、垂直面での正確な削り出しに役立ちます。

5 tから最大22 tまでの掘削機やスキッドステア用に3サイズが利用可能です。

木、コンクリート、アスファルト、岩石の作業で、**CUTTER WHEEL**やカッタードラムを駆動モーターの運搬も行う運搬機のフレームに固定できます。(オプション)

- a 切株の除去に高効率の**CUTTER WHEEL**
- b コンクリート、アスファルト、岩石の特殊スロット**CUTTER WHEEL** (オプション)
- c 水平面、垂直面の切削に使用可能なカッタードラム (オプション)

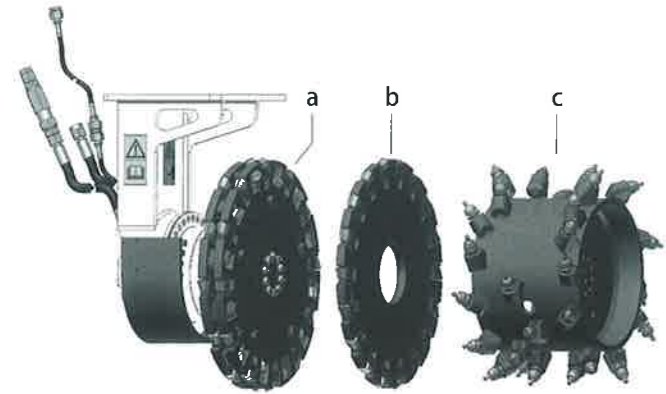

- + 多機能: 木材**CUTTER WHEEL**、スロット**CUTTER WHEEL** (オプション)、カッタードラム (オプション)
- + 高トルク油圧モーターのツール運搬機
- + **ERU**回転装置に嵌めこみ無限連続回転 (ESR)



- + 取り付けブラケット (オプション) を使用すれば、改良なしで掘削機、スキッドステアに取り付けが可能

技術データ	単位	ES 20	ES 20 HD	ES 30	ES 30 HD	ES 45	ES 45 HD	ES 60	ES 60 HD
直径・幅・切削深さ									
木材Cutter Wheel	mm	-	-	540/80/110	540/80/110	660/80/150	660/80/150	660/80/150	660/80/150
スロットCutter Wheel	mm	490/45/150	490/45/150	630/45/150	630/45/150	760/45/200	760/45/200	865/45/250	865/45/250
カッタードラム	mm	360/200/85	360/200/85	520/300/110	520/300/110	580/450/110	580/450/110	670/600/190	670/600/190
推奨回転速度	rpm	60 - 240	100 - 175	90 - 170	75 - 140	90 - 140	85 - 110	100 - 150	90 - 120
150 barでの推奨油流量	l/min	25 - 60	40 - 70	50 - 95	60 - 95	85 - 130	130 - 170	130 - 190	150 - 200
最小油圧油流量	l/min	25	30	50	55	80	120	130	150
最大油圧油流量	l/min	70	80	100	110	130	180	200	210
最大動作油圧	bar	310	205	350	350	350	350	350	350
350 barでの最大トルク	Nm	660 @ 205 bar	1,000 @ 205 bar	3,100	4,100	5,200	5,200	7,000	9,300
材料による重量	kg	max. 90	max. 90	max. 200	max. 205	max. 350	max. 350	max. 500	max. 530
定格電力	kW	22	22	30	30	45	65	50	80
推奨する掘削機、スキッドステアローダー重量	t	1 - 3	2 - 4	5 - 10	6 - 10	8 - 15	12 - 16	12 - 20	16 - 23
ピック数									
木材Cutter Wheel	Pcs	-	-	48	48	56	56	56	56
スロットCutter Wheel	Pcs	28	28	35	35	44	44	48	48
カッタードラム	Pcs	42	42	35	35	49	49	59	59
標準ピック ¹⁾									
木材Cutter Wheel	Type	-	-	ES-Flat picks	ES-Flat picks	ES-Flat picks	ES-Flat picks	ES-Flat picks	ES-Flat picks
スロットCutter Wheel	Type	ER 16/29/25/14 S	ER 16/29/25/14 S	ER 16/29/25/14 S	ER 16/29/25/14 S	ER 16/29/25/14 S	ER 16/29/25/14 S	ER 16/29/25/14 S	ER 16/29/25/14 S
カッタードラム	Type	ER 16/29/25/14 S	ER 16/29/25/14 S	ER 16/48/32/20 HC	ER 16/48/32/20 HC	ER 16/48/32/20 HC	ER 16/48/32/20 HC	ER 16/48/32/20 HC	ER 16/48/32/20 HC

回転装置付FLEXATOR		ESR 20	ESR 20 HD	ESR 30	ESR 30 HD	ESR 45	ESR 45 HD	ESR 60	ESR 60 HD
重量	kg	175	180	375	380	620	650	1000	1030
推奨する掘削機、スキッドステアローダー重量	t	1 - 3	2 - 4	5 - 10	6 - 10	8 - 15	12 - 16	12 - 20	16 - 23

1) 39ページの標準ピックの概要